

## AUTOMAC 75 E AUTOMAC 95

*Automac 75* y *Automac 95* son la respuesta del *Gruppo Fabbri* a las cada vez más apremiantes demandas de aumento de prestaciones de los centros de empaquetado y de las líneas productivas industriales. Evolución, desde un punto de vista técnico, funcional y estético, de *Automac 55 Più*, en igualdad de espacio de uso en el suelo aumentan sus resultados por lo que se refiere a solidez, resistencia y fiabilidad, manteniendo la flexibilidad en el cambio de formato e incrementando la velocidad máxima de empaquetado hasta 75 o 90 paquetes por minuto, respectivamente. Además, el nuevo monitor de pantalla táctil permite dialogar con las máquinas de forma simple e inmediata, facilitando las operaciones de embalaje y de mantenimiento.

Las líneas elegantes de *Automac 75* y *Automac 95*, construidas completamente con acero inoxidable y aluminio, disponen de un avanzado sistema de desenrollado y tensado de la película, concebido para garantizar un centrado perfecto de la impresión, y un proceso de envasado fluido y rápido.

Proyectadas prestando la máxima atención a los detalles y a las exigencias del operador, *Automac 75* y *Automac 95* se sitúan en la cumbre de los estándares de seguridad actualmente en vigor y ofrecen un área de trabajo confortable y protegida.

**automac 75**

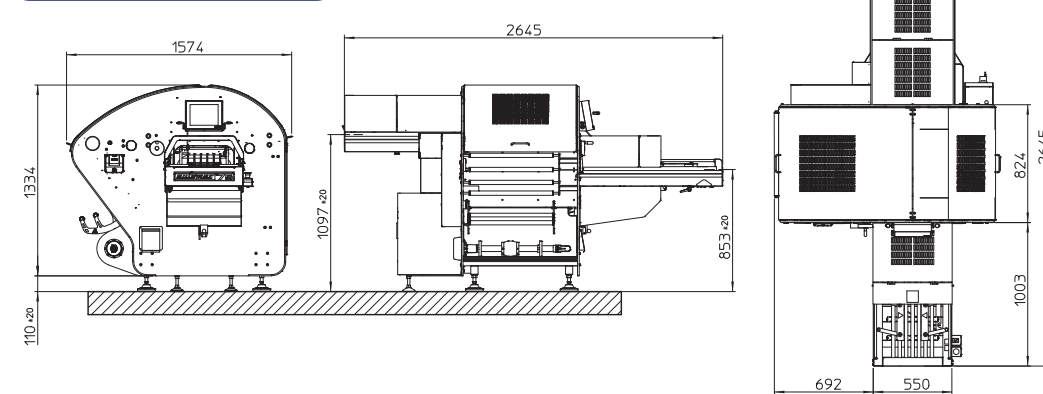

**automac 95**

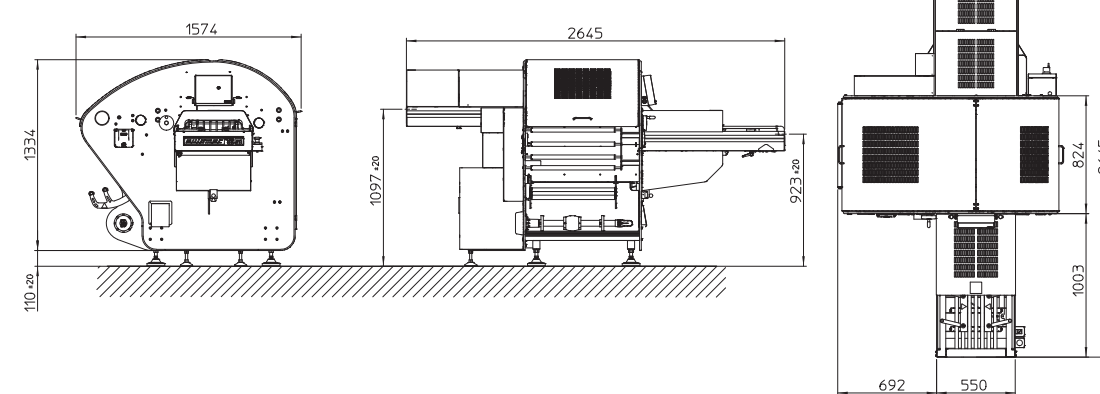

Faster Generation

## AUTOMAC 75 & AUTOMAC 95

ES



Características principales	
<b>Rápida y rapidísima</b>	Las dos máquinas <b>stretch automáticas de elevada velocidad</b> , <i>Automac 75</i> y <i>Automac 95</i> se diferencian sobre todo por los resultados productivos: mientras que <i>Automac 75</i> alcanza los <b>75 ppm</b> , <i>Automac 95</i> ofrece a los clientes más exigentes una velocidad máxima de <b>90 ppm</b> . Estos parámetros pueden <b>regularse</b> en función de las demandas específicas de la producción.
<b>¡Brillantes!</b>	<i>Automac 75</i> y <i>Automac 95</i> han sido construidas completamente con <b>acero inoxidable y aluminio</b> : ¡Sólidas, resistentes... y, también, bellas!
<b>Siempre perfectamente en línea</b>	<i>Automac 75</i> y <i>Automac 95</i> pueden ser equipadas con prolongaciones de alimentación, transportadores de rodillos de descarga, fotocélulas y conexiones idóneos para mejorar <b>la implementación en la línea</b> con otras máquinas, tanto en entrada como en salida.
<b>Plug 'n' Pack</b>	<i>Automac 75</i> y <i>Automac 95</i> están alimentadas a <b>400 V</b> y no requieren el uso de aire comprimido: <b>fáciles de conectar y silenciosas</b> durante el uso.
<b>Prácticas, funcionales, higiénicas.</b>	Las operaciones de limpieza periódica y el mantenimiento regular de <i>Automac 75</i> y <i>Automac 95</i> se ven facilitadas gracias a la presencia de <b>8 puntos de acceso</b> a las partes internas de la máquina, como, en particular, el <b>cárter corredero</b> situado encima de la cinta de alimentación, útil para extraer oportunamente el producto, el <b>expulsor</b> y el <b>elevador</b> , fácilmente desmontables y lavables por separado, y la apertura de los <b>cárteres de alas en M</b> , muy valorada en aquellos casos en que el espacio disponible es reducido. Además, debajo del elevador no hay nada: esto garantiza el mantenimiento de una <b>higiene perfecta durante la producción</b> y facilita al máximo las <b>operaciones de limpieza</b> .
<b>Película, bandejas, productos... ¡Ningún problema!</b>	Gracias a los numerosos opcionales específicos, <i>Automac 75</i> y <i>Automac 95</i> puede garantizar el embalaje perfecto de cualquier tipo de bandeja, sin importar la forma, el material o las dimensiones, ni el tipo de película utilizada, neutra o impresa. En particular, el <b>expulsor superior de regulación automática</b> permite mantener una elevada velocidad de empaquetado incluso en presencia de <b>bandejas altas</b> (hasta <b>200 mm</b> con <i>Automac 75</i> ) o con <b>un producto rebosante</b> .
<b>Producción non-stop</b>	Con tan solo <b>45"</b> para el cambio de película, <i>Automac 75</i> y <i>Automac 95</i> garantizan un ritmo de producción casi constante. Asimismo, el opcional de <b>soporte para una segunda bobina</b> puede reducir aún más si cabe este tiempo situándolo por debajo de los <b>30"</b> .
<b>Todo bajo control</b>	Gracias al <b>nuevo panel de control con monitor de pantalla táctil</b> , <i>Automac 75</i> y <i>Automac 95</i> cuentan con <b>29 programas diferentes</b> de envoltura modificables, para satisfacer las exigencias de producción de cada cliente. El <b>sistema de diagnóstico integrado</b> , permite localizar y solucionar rápidamente las posibles anomalías.
<b>Colores intensos, empaquetado impecable</b>	Todas aquellas personas que deseen aprovechar al máximo todas las potencialidades comunicativas del embalaje, encuentran en <i>Automac 75</i> y <i>Automac 95</i> dos soluciones de excelencia. De hecho, <i>Automac 75</i> y <i>Automac 95</i> pueden trabajar a elevada <b>velocidad</b> incluso con películas impresas, reuniendo así <b>marca y eficiencia</b> en un único proceso productivo. Gracias a la perfecta unión entre las <b>películas extensibles impresas Gruppo Fabbri</b> , un <b>nuevo sistema de desenrollado y tensado de la película</b> y la <b>cinta selladora presente en el horno de salida</b> , proyectado para optimizar el sellado de la película sin sobrecalentamientos, <i>Automac 75</i> y <i>Automac 95</i> producen siempre paquetes perfectos, donde la frescura del producto, mantenido estable en la bandeja, es patente y enfatizada óptimamente.
<b>Automac: ¡clase A!</b>	Cuando no hay productos para envasar, <i>Automac 75</i> y <i>Automac 95</i> pasan automáticamente a la modalidad <b>stand-by</b> ; esto reduce drásticamente los <b>consumos eléctricos</b> y los <b>desgastes mecánicos</b> , prolongando el <b>ciclo de vida</b> útil de la máquina.
<b>Con toda seguridad fiables</b>	<i>Automac 75</i> y <i>Automac 95</i> han sido diseñadas respetando escrupulosamente las normativas vigentes más estrictas en materia de <b>seguridad</b> : el acceso a las partes internas se regula a través de <b>microinterruptores</b> de los cárteres de inspección de la máquina, que bloquean su funcionamiento en caso de apertura. Las <b>líneas redondeadas</b> y la ausencia de <b>aristas vivas</b> reducen al mínimo las consecuencias de golpes accidentales.



Nuevo monitor de pantalla táctil, hasta 29 programas modificables

Varios opcionales para garantizar la máxima implementación en la línea

Sistema optimizado de desenrollado y tensado de la película

Perfecto centrado de la impresión incluso con las velocidades más elevadas

Completa accesibilidad a las partes internas de la máquina

Máxima resistencia y seguridad con los cárteres redondeados de acero inoxidable

**90** Velocidad máxima: hasta 90 paquetes por minuto con *Automac 95* (75 ppm con *Automac 75*).

**180** Formato de la bandeja mín. (L x A x H mm). Con elevador A 180 x 180 x 10

**407** Formato de la bandeja máx. (L x A x H mm). Con elevador A 260 x 407 x 200\*

**120** Formato de la bandeja mín. (L x A x H mm). Con elevador E 120 x 120 x 10

**320** Formato de la bandeja máx. (L x A x H mm). Con elevador E 230 x 320 x 200\*

**6** Peso máx. que puede embalarse: 6 kg

Componentes opcionales	
<b>Prolongación para la alimentación hasta 6 m</b>	
<b>Salida antiestática en línea con rodillos</b>	
<b>Fotocélula de control de la cinta del cliente y salida del producto</b>	
<b>Movimiento automático del carro</b>	
<b>Fotocélula de centrado de la película impresa</b>	
<b>Soporte para una segunda bobina</b>	
<b>Elevador América</b>	
<b>Dispositivo de pinzas película laterales</b>	
<b>Descarga motorizada 90° o 180° derecha o izquierda</b>	
<b>Teleasistencia</b>	
<b>Otros componentes opcionales bajo pedido</b>	

**330** Ancho de la bobina mín.: 330 mm

**550** Ancho de la bobina máx.: 550 mm

**29** Programas de embalaje disponibles

**45** Tiempo de cambiode bobina: 45".

**400** Tensión alimentación: 400 V trifásica

**750** Peso de la máquina: 750 kg

(\* ) No es posible lograr las tres dimensiones máximas de la bandeja al mismo tiempo.



Gruppo Fabbri garantiza un servicio de asistencia técnica rápido, eficiente y extenso, gracias a un equipo de profesionales cualificados y multilingüe, siempre a disposición del cliente.

**DISCLAIMER:** Los contenidos y la información mostrados en este folleto están destinados a objetivos generales de mercadotecnia, por lo tanto, no podrán ser considerados como exactos o completos por ningún sujeto (persona o empresa). Gruppo Fabbri Vignola S.p.A., sus órganos societarios, directores, funcionarios, trabajadores, agentes y consultores declinan cualquier tipo de responsabilidad (incluidas, sin límite de ningún tipo, la responsabilidad derivada por errores o negligencias) por cualquier pérdida, daño, coste o gasto directo o indirecto que puedan haber sido causados por el uso o la confianza de lo contenido u omitido en el presente folleto. Gruppo Fabbri Vignola S.p.A. se reserva el derecho de modificar las especificaciones de sus productos sin previo aviso. Para mayor información de carácter técnico o económico, se ruega que se ponga en contacto con la Oficina de Ventas Gruppo Fabbri Vignola S.p.A.